

Link do produktu: <https://www.gotronik.pl/zd-11n-uchwyt-montazowy-trzecia-reka-zhongdi-p-13683.html>



## ZD-11N uchwyt montażowy trzecia ręka Zhongdi

Cena brutto	<b>29,00 zł</b>
Cena netto	<b>23,58 zł</b>
Czas wysyłki	<b>24 godziny</b>
Numer katalogowy	<b>ZD-11N</b>
Kod producenta	<b>87-0153</b>
Kod EAN	<b>5905567118333</b>
Producent	<b>ZD ZhongDi</b>

### Opis produktu

#### ZD-11N uchwyt montażowy trzecia ręka Zhongdi



### Giętkie ramiona i stabilny montaż

Przedmiotem jest pomocnik do lutowania typu „trzecia ręka”, przeznaczony do stabilnego utrzymywania elementów podczas precyzyjnych prac, takich jak lutowanie. Urządzenie wyposażone jest w zacisk stołowy, który pozwala na montaż na blatach o grubość **od minimum 11 mm do maksimum 66 mm**. Posiada cztery ramiona, z których każde ma **długość 27 cm** i zakończone jest **zaciskiem krokodylkowym**. Zaciski są wykonane z niklowanego żelaza, posiadają osłony z poliolefiny (rurka termokurczliwa) na końcówkach i mogą otwierać się na maksymalnie **11,5 mm**. Ramiona są wykonane z tworzywa POM, natomiast same zaciski (część chwytająca) z aluminium i ABS. Całe urządzenie waży 255 g i jest przystosowane do pracy w temperaturze **od 0 do +40 °C**.

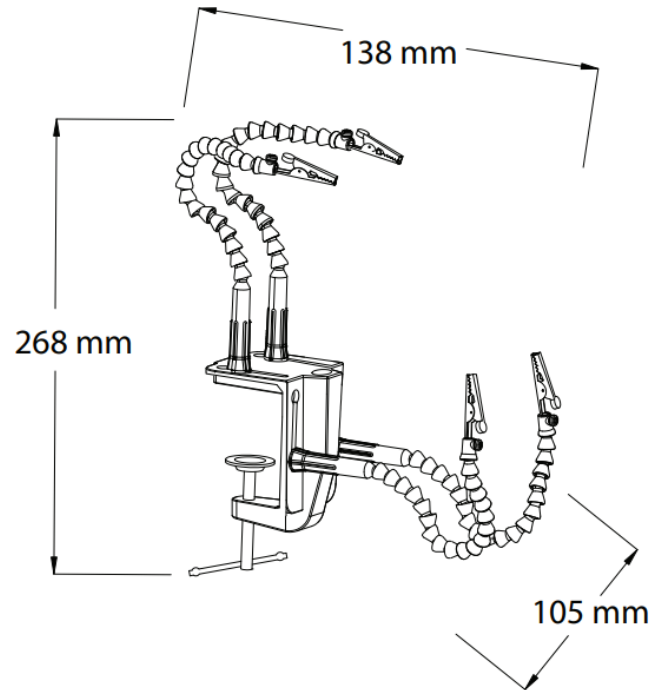

Szczegółowe parametry	
Grubość blatu (min./maks.)	min. 11 mm, maks. 66 mm
Typ zacisku	Krokodylkowy (alligator)
Maks. otwarcie zacisku	maks. 11,5 mm
Długość ramienia	27 cm
Materiał zacisku (część chwytająca)	Aluminium + ABS
Materiał ramienia (neck)	POM
Materiał zacisków krokodylkowych	Niklowane żelazo
Materiał końcówek zacisków (osłony)	Poliolefina (rurka termokurczliwa)
Waga	255 g
Temperatura pracy	0 do +40 °C
Temperatura przechowywania	0 do +45 °C



**Zestaw zawiera:**

1 x ZD-11N

1 x oryginalne opakowanie



